

# DUCAR

Distribué par :

**MTI**  
CANADA

Téléphone: 418 839-4127  
Sans frais: 1 800 463-4398  
Télécopieur: 1 800 363-7157

[www.mticanada.ca](http://www.mticanada.ca) • [info@mticanada.ca](mailto:info@mticanada.ca)

## MANUEL D'OPÉRATEUR

JUSQU'À AOÛT 2019

### Déchetuse à bois



# B1500E

# TABLE DES MATIÈRES

## Général

1. Restrictions relatives à l'utilisation.....	3
2. Spécifications d'utilisation .....	3
3. Description de la machine.....	3
4. Symboles.....	5

## Travailler avec la déchiqueteuse

1. Sécurité et remarques d'ordre technique.....	6
2. Avant de faire fonctionner la machine .....	9
3. Démarrage et fonctionnement de la machine .....	9
4. Transport .....	11

Entretien et inspections.....	11
-------------------------------	----

Problèmes et solutions .....	12
------------------------------	----

Spécifications techniques .....	13
---------------------------------	----

Schéma des pièces de rechange .....	14
-------------------------------------	----

Liste des pièces de rechange .....	15
------------------------------------	----

# GÉNÉRAL

## 1. Utilisation prévue

La déchiqueteuse est conçue uniquement pour le déchiquetage et le broyage de branches d'arbres nouvellement coupées d'un diamètre maximum de 12 cm.

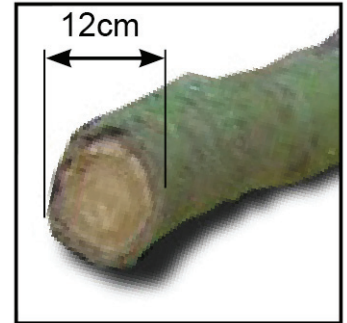

## 2. Restrictions

Vous ne devez pas utiliser la déchiqueteuse pour déchiqueter ou broyer du métal, de la pierre ou du plastique. Si vous prévoyez déchiqueter des racines d'arbre, assurez-vous que le diamètre est inférieur à 12 cm et nettoyez toutes traces de terre, de sable et de roches.

Avant d'utiliser la machine pour la première fois, vérifiez la vitesse maximale du moteur en vissant/dévisant la vis qui contrôle la position de la manette de puissance afin qu'elle soit positionnée comme dans le diagramme. (fig. 3) Après la première heure d'utilisation, assurez-vous que les boulons des lames et de la contre-lame sont toujours solidement fixés et que l'écart entre les lames et la contre-lame est de 0,5 mm (un demi-millimètre). Ajustez dans les fentes si nécessaire et fixez les boulons. (fig. 2a, 2b)

## 3. Description de la machine

La déchiqueteuse est une machine pour déchiqueter/broyer des branches nouvellement coupées. Le rotor est muni de 2 lames d'une largeur de 30 cm chacune et est propulsé par un moteur à essence. La transmission se fait par deux courroies parallèles. Le bois déchiqueté et les copeaux sont évacués à travers la cheminée d'évacuation par la force centrifuge du rotor. En raison de l'angle des lames et du positionnement de la contre-lame, les branches sont tirées vers l'intérieur de la machine automatiquement sans qu'aucune courroie d'alimentation ne soit nécessaire. (fig. 1)

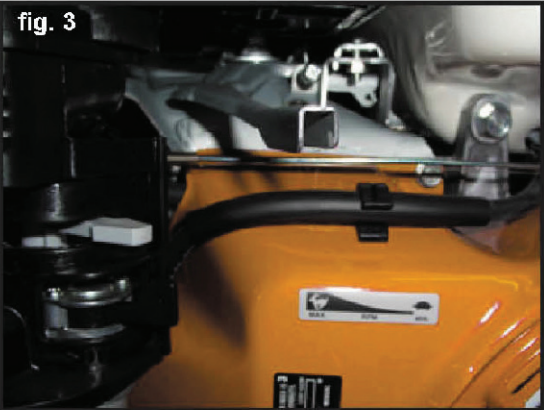
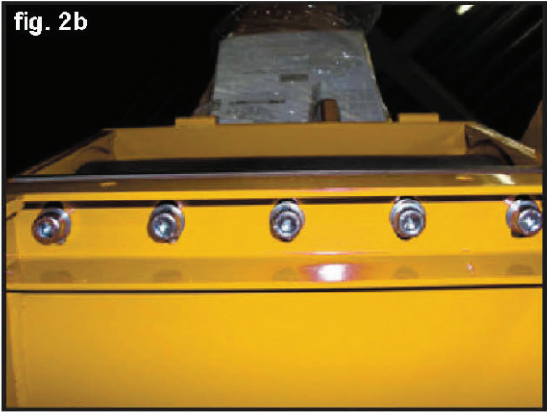

## 5. SYMBOLES



Avant l'utilisation, assurez-vous d'avoir lu attentivement le manuel.  
Familiarisez-vous avec les contrôles afin d'utiliser la machine  
correctement. Respectez toutes les consignes de sécurité!

# TRAVAILLER AVEC LA DÉCHIQUETEUSE

## 1. Sécurité et remarques d'ordre technique

1.1. L'utilisateur doit avoir 18 ans et plus.

1.2. La machine doit être positionnée sur une surface horizontale et stable.

1.3. Les utilisateurs doivent porter des gants de sécurité, des protecteurs d'oreilles et des lunettes de sécurité. (fig. 4)

1.4. Lorsque vous travaillez dans un espace clos, assurez-vous toujours d'avoir suffisamment de ventilation et d'éclairage, afin de réduire les risques de suffocation et de blessures.

1.5. Une seule personne à la fois devrait utiliser la machine.



- 1.6. Afin de retirer de façon sécuritaire les morceaux de bois bloqués dans le trémie d'alimentation, assurez-vous d'avoir préalablement arrêté le moteur, d'avoir enlevé le capuchon de bougie et d'avoir arrêté et bloqué le rotor. Si nécessaire, dévissez les boulons et faites basculer la cheminée et le trémie pour accéder plus facilement le rotor. Utilisez un bâton de bois pour enlever les morceaux coincés dans le rotor. N'utilisez jamais vos mains. (fig. 6-8)
- 1.7. Ne laissez jamais la machine en marche sans surveillance.
- 1.8. Avant de procéder au changement des lames du rotor ou de la contre-lame et à la vérification des boulons, assurez-vous que le moteur et le rotor sont arrêtés, que le capuchon de la bougie a été enlevé et que le rotor est bloqué.
- 1.9. Après une heure d'utilisation, vérifiez que tous les boulons et écrous sont toujours bien serrés. Sinon, les serrer à nouveau ou ramener l'appareil chez votre détaillant / point de service.
- 1.10. Utilisez exclusivement les pièces originales pour l'entretien de votre déchiqueteuse; dans le cas contraire, la garantie sera annulée.
- 1.11. La déchiqueteuse doit être réparée exclusivement par un détaillant / point de service qualifié.
- 1.12. La déchiqueteuse excède 90 dBA pendant l'utilisation. Tous les utilisateurs et les observateurs doivent donc porter des protecteurs d'oreilles.
- 1.13. Avant d'utiliser la déchiqueteuse, assurez-vous que les boulons sur la lame fixe sont solidement serrés. Vérifiez de nouveau au bout d'une heure d'utilisation (seulement la première fois).

fig. 5

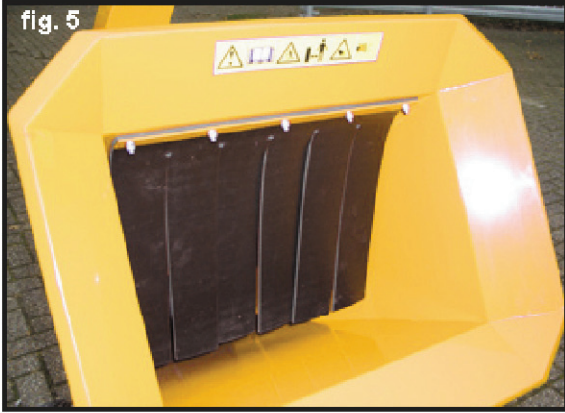

fig. 6



fig. 7



fig. 8



## **2. Avant de faire fonctionner la machine**

Assurez-vous que la machine soit solidement installée sur un sol dur qui offrira une fondation solide et ne soit inclinée d'aucune façon. Il est important de respecter la limite de la zone de danger près de la cheminée d'évacuation afin d'éviter des blessures graves lorsque des débris de bois sont projetés par la cheminée. Les débris peuvent être projetés sur une distance de 12 mètres ; les observateurs doivent conséquemment rester derrière la direction du jet ou au moins à 12 mètres de la cheminée d'évacuation.

Avant d'utiliser la machine pour la première fois, vérifiez la vitesse maximale du moteur en vissant/dévisant la vis qui contrôle la position de la manette de puissance afin qu'elle soit positionnée comme dans le diagramme. Après la première heure d'utilisation, vérifiez si les boulons de la lame et la contre-lame sont toujours solidement fixés et que l'écart entre les lames et la contre-lame est de 0,5 mm (la moitié d'un millimètre). Ajustez dans les fentes si nécessaire et serrez les boulons.

## **3. Démarrage et fonctionnement de la machine**

Démarrez le moteur à mi-régime et laissez-le réchauffer pendant environ 3 minutes. (Pour une meilleure utilisation du moteur, il est important de lire aussi le manuel ci-joint). Faites ensuite tourner le moteur à plein régime. (fig. 9, 10) Introduisez les branches dans le trémie d'alimentation jusqu'à ce que vous sentiez qu'elles sont tirées vers l'intérieur par les lames rotatives ; relâchez alors la branche. Les branches latérales dont le diamètre excède 3 cm doivent être sciées ou coupées et déchiquetées séparément.

## **MISE EN GARDE !**

En cas d'urgence ou de doute, activez immédiatement l'interrupteur de sécurité (bouton rouge) qui se trouve près du moteur. (fig. 11)

Avant de démarrer le moteur, assurez-vous que les boulons qui fixent la cheminée d'évacuation et le trémie d'alimentation soient bien serrés. (fig. 12, 13)

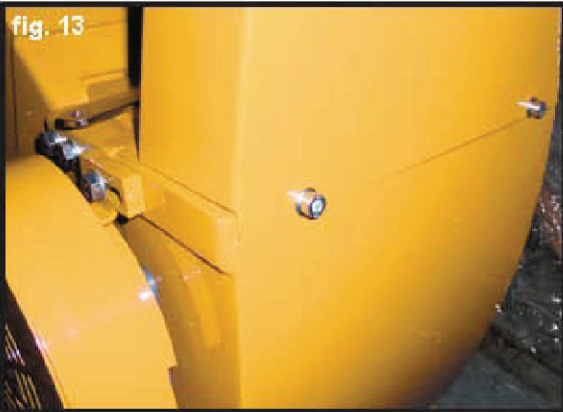
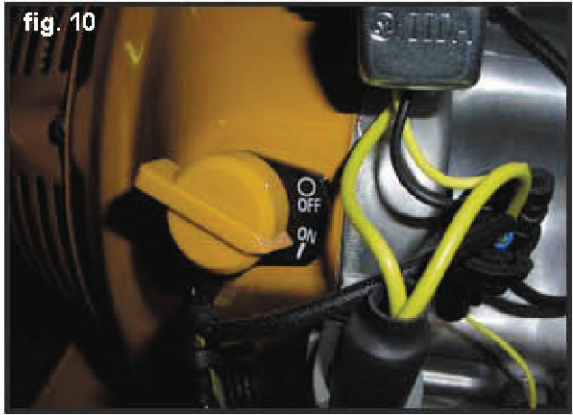
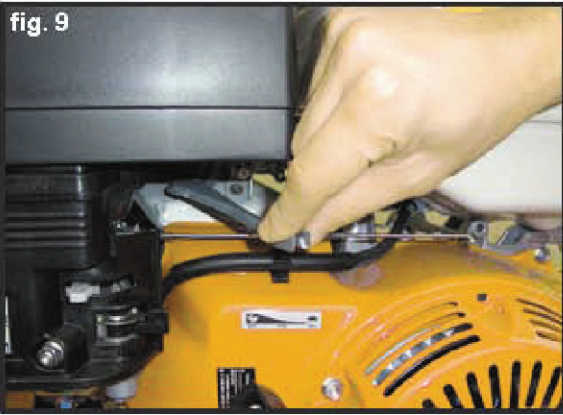

## 4. Transport

Avant de déplacer la machine, arrêtez toujours le moteur !

### ENTRETIEN ET INSPECTIONS

L'entretien et les inspections techniques doivent être faits avec le moteur à l'arrêt et le capuchon de bougie enlevée de la bougie.

Lors du nettoyage de la déchiqueteuse, ne jamais pulvériser les roulements avec un nettoyeur à haute pression ! L'eau pourrait pénétrer dans les roulements et causer des dommages à la machine ; (ceci n'est pas couvert par la garantie).

Les deux anomètres sur le rotor nécessitent un graissage à toutes les 25 heures d'utilisation (+/- aux 3 jours).

Avant d'entreposer la déchiqueteuse à bois, graissez tous les roulements afin d'éliminer toute forme d'humidité et ainsi prévenir une usure prématurée. Lubrifiez les couteaux ainsi que le rotor avec de l'huile afin de prévenir la corrosion.

1. Points à vérifier
2. Nettoyage de la machine

Pour l'entretien du moteur, référez-vous au manuel du moteur du fabricant de moteurs.

Veillez noter que le premier changement d'huile moteur doit se faire après 5 heures d'utilisation.

## PROBLÈMES ET SOLUTIONS

Problème	Cause	Solution
La déchiqueteuse ne fonctionne pas correctement : le bois n'est pas tiré automatiquement à l'intérieur de la machine. Les copeaux n'ont pas la même taille.	<ul style="list-style-type: none"> <li>• Les lames sont trop usées</li> <li>• Le diamètre des branches insérées dans la machine est trop grand</li> <li>• Il y a un trop grand écart entre la lame fixe et la contre-lame : l'écart normal est de 0,5 mm (un demi-millimètre).</li> </ul>	<ul style="list-style-type: none"> <li>• Changez ou aiguissez les lames et la contre-lame. Notez que les lames sont aiguisées des deux bords de sorte qu'elles peuvent être inversées.</li> <li>• Arrêtez le moteur et enlevez la branche qui est trop grosse</li> <li>• Ajustez l'écart entre la lame et la contre-lame en réajustant la contre-lame dans les fentes</li> </ul>
Le moteur ne démarre pas/ le moteur s'arrête de lui-même	<ul style="list-style-type: none"> <li>• Problème électrique</li> <li>• Manque de carburant</li> <li>• Pas ou pas suffisamment d'huile dans le moteur (l'huile devrait être au niveau des filets de l'orifice de remplissage)</li> </ul>	<ul style="list-style-type: none"> <li>• Assurez-vous que : <ul style="list-style-type: none"> <li>- le trémie d'alimentation est bien installé et les boulons bien serrés - l'interrupteur de démarrage est sous tension - le commutateur de sûreté est désactivé (tournez la poignée) - les niveaux d'huile et de carburant sont suffisants</li> </ul> </li> <li>• Contactez votre détaillant</li> </ul> <p>Important : revissez bien les boulons des lames</p>
<ul style="list-style-type: none"> <li>• Le rotor bloque</li> <li>• Le moteur ne peut pas démarrer/tourner parce que le rotor est bloqué.</li> </ul>	<ul style="list-style-type: none"> <li>• Le diamètre de la branche est trop grand</li> <li>• Il y a des matériaux dommageables tels que des pierres ou du métal dans le trémie d'alimentation</li> <li>• Un bout de branche est resté dans le rotor après que le moteur ait été arrêté lors de la dernière utilisation</li> </ul>	<ul style="list-style-type: none"> <li>• Arrêtez le moteur, enlevez le capuchon de la bougie et faites tourner le rotor dans le sens anti-horaire. Utilisez un bâton en bois pour tourner le rotor et retirer le matériau du rotor et du trémie d'alimentation.</li> <li>• Si nécessaire, retirez le capuchon du corps de palier et tourner l'axe du rotor avec une clé à molette. Si nécessaire, retirez le capuchon du corps de palier et tourner l'axe du rotor avec une clé à molette.</li> <li>• Si nécessaire, enlevez le trémie d'alimentation ou la cheminée d'évacuation pour faciliter l'accès au rotor.</li> <li>• Assurez-vous que les lames et la contre-lame soient suffisamment aiguisées et remplacez-les si nécessaire</li> </ul> <p>Important : revissez bien les boulons des lames</p>

# SPÉCIFICATIONS TECHNIQUES

Moteur: 4 temps

tr/min maximum: 3600

Carburant: Essence sans plomb

Système de déchiquetage : 2 lames sur le rotor et 1 contre-lame sur le châssis.

Les lames sont aiguisées des deux bords afin qu'elles puissent être inversées.

Écart entre les lames et la contre-lame: 0,5 mm (un demi-millimètre)

Transmission: deux courroies en V qui fonctionnent en parallèle

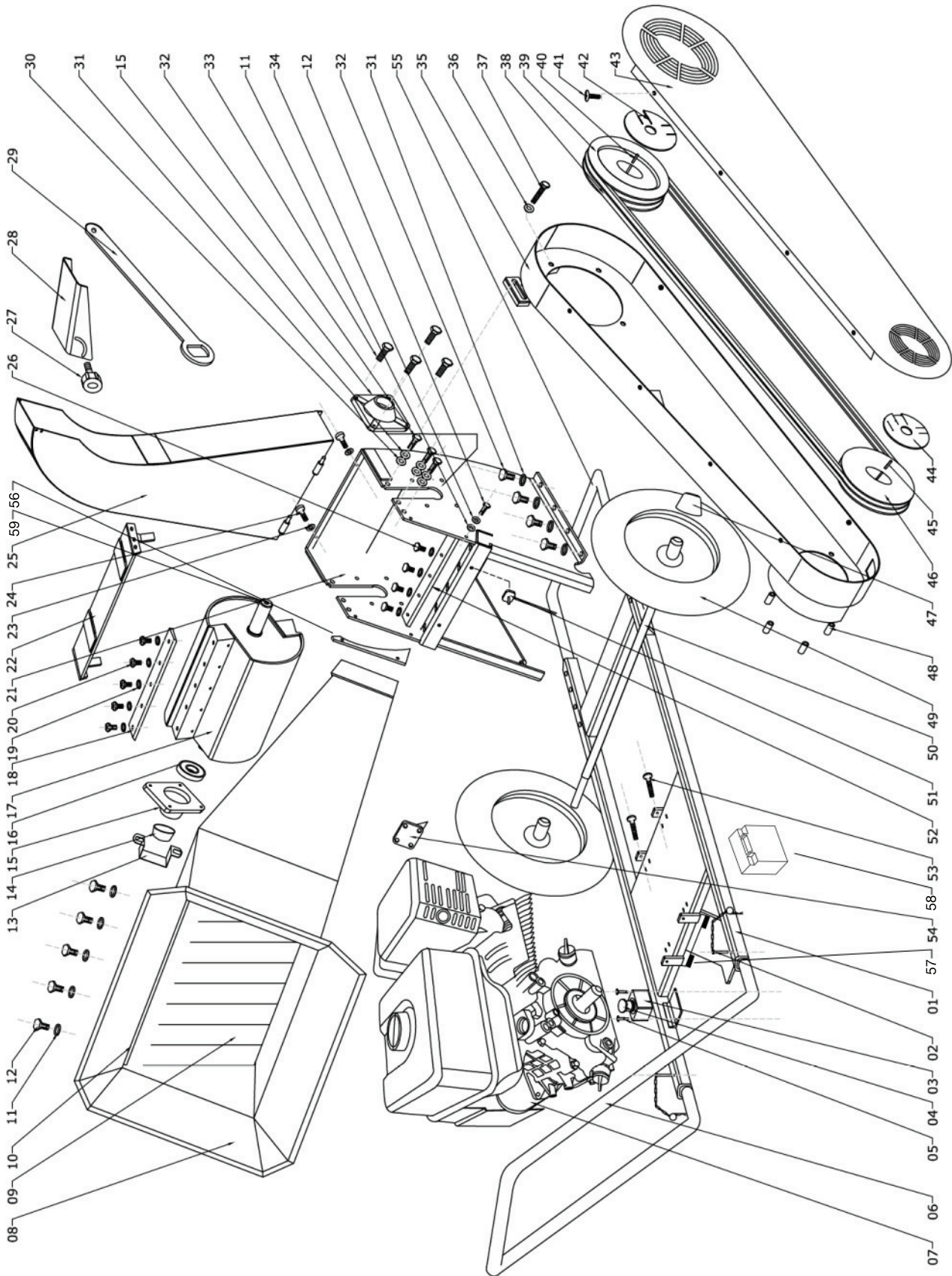

<b>DRAWING NR.</b>	<b>DESCRIPTION</b>	<b>QUANT.</b>
1	frame	1
2	pin	2
3	emergency switch box	1
4	emergency switch	1
5	bolt	2
6	handle	1
7	engine	1
8	hopper	1
9	rubber cover	1
10	strip 3mm	1
11	washer M6	6
12	bolt M6	6
13	lock washer	1
14	cap Bearing	1
15	bearing housing	2
16	bearing	2
17	rotor	1
18	blade	2
19	washer	5
20	special bolt for blade	5
21	shredder box	1
22	top of the box	1
23	washer	2
24	bolt	2
25	conveyor - straight chute	1
26	bolt for counter blade	5
27	deflector bolt - straight chute	1
28	straight chute	1
29	rotor key	1
30	locking washer M8	6

<b>DRAWING NR.</b>	<b>DESCRIPTION</b>	<b>QUANT.</b>
31	washer	14
32	bolt	14
33	bolt for bearing housing	8
34	locking washer M6	2
35	belt cover	1
36	washer	8
37	bolt	8
38	V belt	2
39	belt pulley	1
40	key for rotor	1
41	screw	4
42	safety ring for Rotor	1
43	belt cover - top	1
44	safety ring for engine	1
45	key	1
46	belt pulley	1
47	cap for wheel	1
48	spacer	4
49	wheel	2
50	axle	1
51	safety switch	1
52	counter blade	1
53	bolt	2
54	cover of the muffler	1
55	bumper	1
56	support	1
57	rubber foot	2
58	battery TTWPX7Z-BS	1
59	left hand threaded bolt M10x36	1